

AZTECA

— DRIVE —

AVISO

Esta guía rápida ofrece un compendio del exhaustivo manual de instalación. En él, se encuentran advertencias de seguridad y valiosas explicaciones que merecen su atención.

ACCESORIOS COMPLETOS

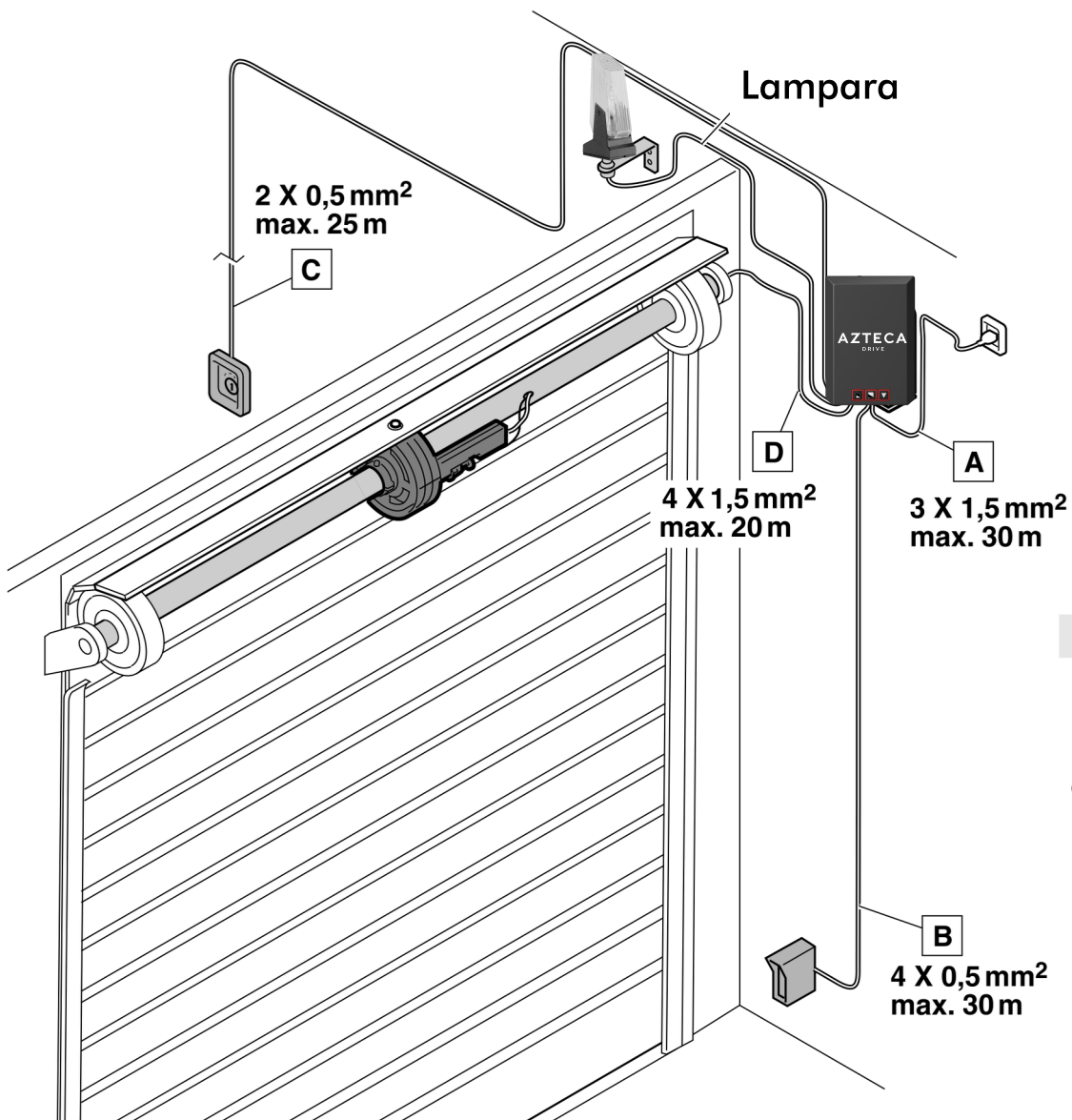

Cableado eléctrico

- A: Alimentación general
- B: Fococélulas
- C: Selector de llave
- D: Accionador
- E: Lampara

ARMADO DE MOTOR

- 1 Realice el orificio (A), de 10,5mm, a 5cm del centro de la persiana. Tenga en cuenta que la tapa (1) de los finales de carrera debe quedar accesible para realizar conexiones y ajustes posteriores

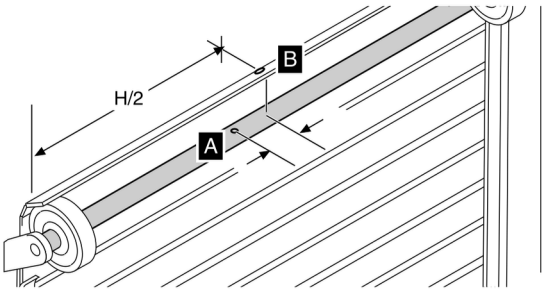

- 2 Coloque las dos mitades (2) y (3) del accionador sobre el eje, procurando que el tornillo (4) quede introducido en el orificio (A).

- Si el diámetro del eje de la persiana es inferior a 60mm, coloque el casquillo adaptador (5).

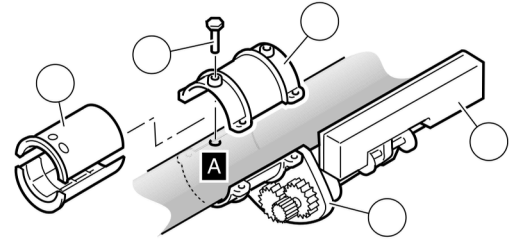

- 3 Fije las dos mitades del accionador mediante sus correspondientes tornillos M8. Utilice una llave Allen de 6mm.

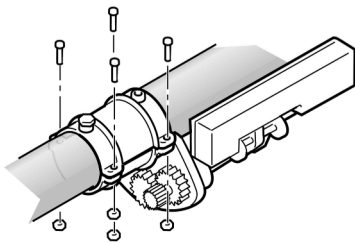

- 4 Ajuste el accionador al eje, bloqueándolo mediante el tornillo con tuerca (6).

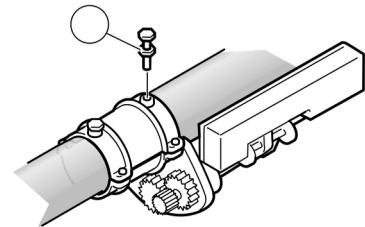

- 5 Coloque las bandas de rodillos (7) y las dos semi-coronas (8) y fíjelas mediante sus correspondientes tornillos M8.

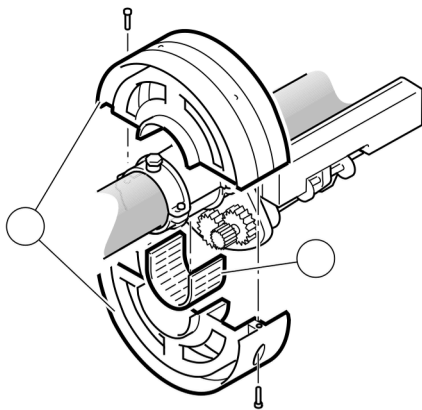

- 6 Presente la última lama de la persiana y realice el orificio de fijación (B), de 10,5 mm de diámetro.

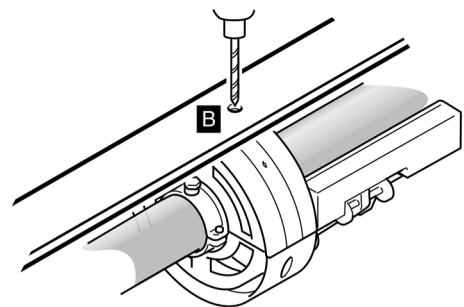

- 7 Mueva la leva a mano, acercándola al final de carrera [2] (bajar). Si ha instalado el accionador en sentido contrario, el final de carrera "bajar" es el [1].

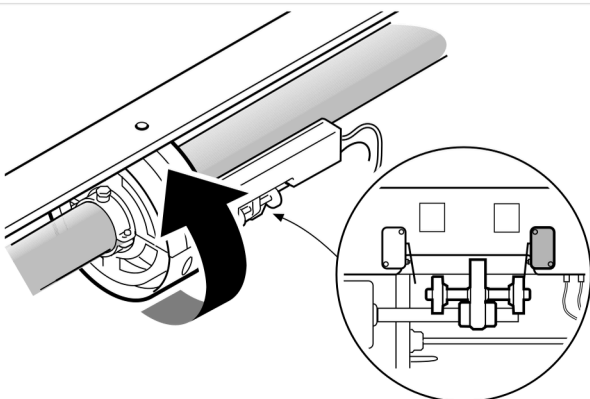

- 8 Fije la lama sobre la corona mediante el tornillo y arandela correspondiente. Utilice el adaptador de diámetro (9) si fuera necesario.

- 9 Realice un orificio (C) en el eje de la persiana para introducir el cableado eléctrico, evitando que entre en contacto con las partes móviles.

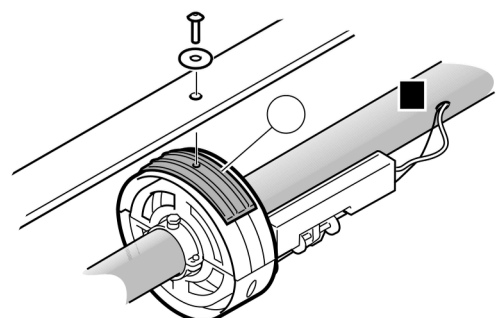

LIMITES DE CARRERA

El ajuste de los finales de carrera se realiza tras realizar el montaje y las conexiones eléctricas. A continuación se describe el proceso de ajuste de los finales de carrera, teniendo en cuenta que el accionador se haya instalado en el mismo sentido que se ha descrito anteriormente. Si se ha instalado en el sentido contrario, el procedimiento es el mismo, pero teniendo en cuenta que el final de carrera [2] corresponde a la apertura y el [1] al cierre.

- 1 Con la puerta en posición cerrada, desplace el pomo de ajuste (B) hasta que accione el final de carrera de cierre [2].

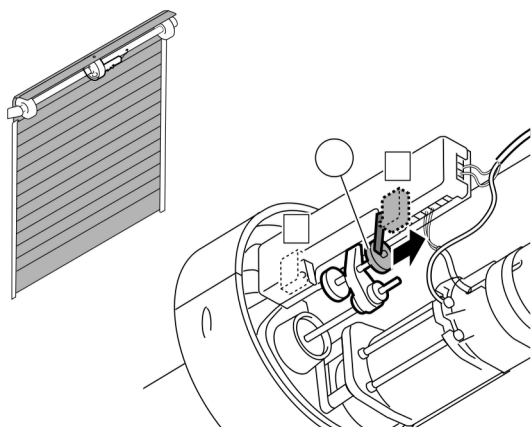

- 2 Mediante los controles eléctricos instalados

anteriormente, abra la puerta hasta su posición de apertura. En esa posición, desplace el pomo de ajuste (A) hasta que accione el final de carrera de apertura [1].

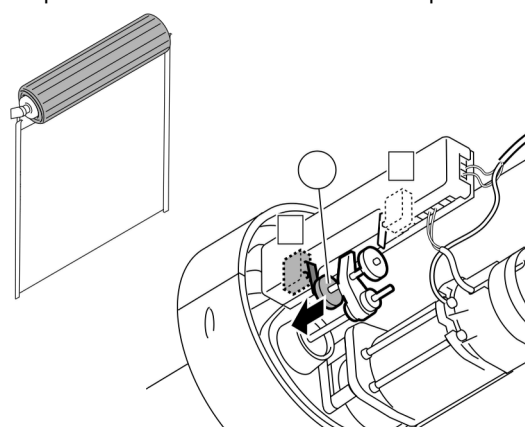

ACCIONAMIENTO MANUAL

- 1 Si su accionador está provisto de mecanismo de desbloqueo, realice un orificio (D) en el eje de la persiana para hacer pasar el cable de desbloqueo.

- 2 Instale el pomo de desbloqueo en un lugar accesible, procurando que el cable quede estirado.

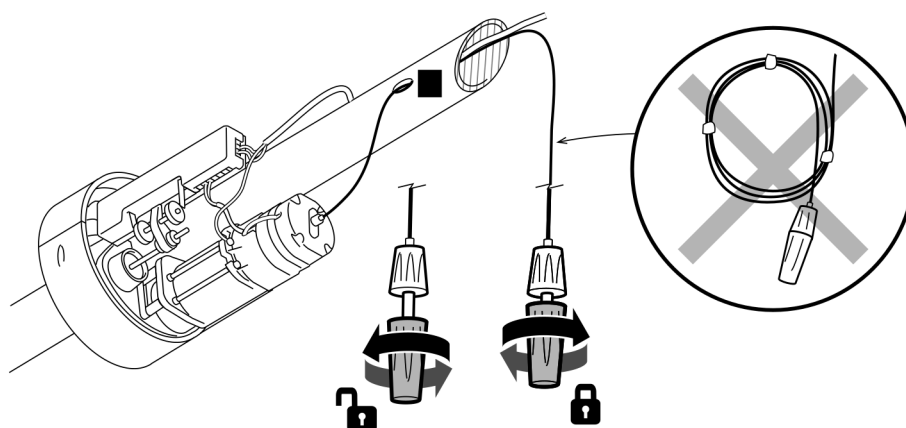

Desbloqueo para accionamiento manual:

- Desenrosque la perilla hasta que la persiana pueda moverse manualmente.

Bloqueo para accionamiento motorizado:

- Enrosque la perilla hasta que el accionador quede bloqueado.